



EverGREEN 815

EverGREEN 875

NEW BlueSKY

NEW MobiHOME



Alpha Tauro

ALPHA TAURO LINE-UP



Alpha Taurο



NEW BLUESKY

EVERGREEN 815

EVERGREEN 875

LINEA DE AUTOBUSES DE NUEVA GENERACIÓN

Un impresionante diseño con el lenguaje de diseño SENSORY CONTRIVE
Operación flexible en todo tipo de terrenos con transmisión y chasis calculados en la simulación más óptima



AlphaTaurο



SIGHTSEEING 120SS



NEW MOBIHOME



CITY BUS

PARRILLA

Barras modernas y elegantes cromadas



CÁMARA DE INFRARROJOS

Cámara de infrarrojos integrada en la luz trasera



PARAGOLPES DELANTERO

Equipado con luces antiniebla y luces diurnas LED



SISTEMA DE ILUMINACIÓN

LED diurno integrado



CABINA DE EQUIPAJE

Conveniente y espaciosa



CONJUNTO DE LÁMPARAS TRASERAS

Luces de freno, intermitentes y luz de marcha atrás integradas



DOS TUBOS DE ESCAPE

Con cubiertas de acero inoxidable



LLAVE INTELIGENTE

Apertura/cierre remoto de puertas y localización del automóvil estacionado



ESPECIFICACIONES

MODELOS		EVERGREEN 81S	EVERGREEN 87S	NEW BLUESKY	NEW MOBIHOME	THACO BUS TB79CT	THACO BUS TB89CT
DIMENSIONES							
Dimensión total (L x A x A)	mm	8.180 x 2.300 x 3.100	8.730 x 2.300 x 3.100	12.180 x 2.500 x 3.480	12.180 x 2.500 x 3.600	7.945 x 2.210 x 3.105	8.950 x 2.300 x 3.150
Trocha delantera	mm	1.885	1.860	2.092	2.092	1.826	1.918
Trocha trasera	mm	1.705	2.610	1.902	1.902	1.705	1.775
Distancia entre ejes	mm	3.900	4.260	6.000	6.000	3.800	4.300
Altura mínima al suelo	mm	165	150	150	150	125	145
PESO							
Peso en vacío	kg	7.470	7.845	12.535	13.240/13.890	6.350	7.450
Peso máximo	kg	9.575	9.960	16.000	16.000	9.135	11.350
Capacidad de asientos	Asientos	29	29/34	47	24 (baño) 26 (sin baño) (ancho de cama 880 mm) 34 (baño) 36 (sin baño)	40/47/55	60
MOTOR							
Marca		Weichai - WP4.1NQ170E4	Weichai - WP4.6NQ220E40	Weichai - WP9H336E40	Weichai - WP12.375E40	Weichai - WP4.1NQ170E40	Weichai - WP4.6NQ220E40
Tipo		Diésel, 4 tiempos, 4 cilindros en línea, turbocompresor, cooler por agua	Diésel, 4 tiempos, 4 cilindros en línea, turbocompresor, cooler por agua	Diésel, 4 tiempos, 6 cilindros en línea, turbocompresor, cooler por agua	Diésel, 4 tiempos, 6 cilindros en línea, turbocompresor, cooler por agua	Diésel, 4 tiempos, 4 cilindros en línea, turbocompresor, cooler por agua	Diésel, 4 tiempos, 4 cilindros en línea, turbocompresor, cooler por agua
Desplazamiento	cc	4.088	4.580	8.800	11.596	4.088	4.580
Diámetro x carrera	mm	105 x 118	108 x 125	116 x 139	126 x 155	105 x 118	108 x 125
Potencia máxima/rpm	Ps	170/2.600	220/ 2.300	336/ 1.900	375 /1.900	170 (Ps)/2.600	220 (Ps)/2.300
Max. torque/rpm	Nm	600/1.300 - 1.900	800/ 1.200 - 1.800	1.660 / 1.000 - 1.400	1.800/1.000+1.400	600 (N.m)/1.300+1.900	800 (N.m)/1.200+1.900
TRANSMISIÓN							
Embrague		1 disco de fricción en seco, accionamiento hidráulico	1 disco de fricción en seco, accionamiento hidráulico	1 disco de fricción en seco, accionamiento hidráulico, refuerzo al vacío	1 disco de fricción en seco, accionamiento hidráulico, refuerzo al vacío	1 disco de fricción en seco, accionamiento hidráulico	1 disco de fricción en seco, accionamiento hidráulico
Caja de cambios		Mecánico, Transmisión Manual, 06 adelante y 01 reversa	Mecánico, Transmisión Manual, 06 adelante y 01 reversa	Mecánico, Transmisión Manual, 06 adelante y 01 reversa	Mecánico, Transmisión Manual, 06 adelante y 01 reversa	Mecánico, Transmisión Manual, 05 adelante y 01 reversa	Mecánico, Transmisión Manual, 05 adelante y 01 reversa
Relación		ih1 = 6,67; ih2 = 4,01; ih3 = 2,42; ih4 = 1,52; ih5 = 1,00; ih6 = 0,78; iR = 6,13	ih1 = 6,40; ih2 = 3,71; ih3 = 2,22; ih4 = 1,37; ih5 = 1,00; ih6 = 0,73; iR = 5,84	ih1 = 7,04; ih2 = 4, 10; ih3 = 2,48; ih4 = 1,56; ih5 = 1,00; ih6 = 0,74; iR = 6,26	ih1 = 7,04; ih2 = 4,10; ih3 = 2,48; ih4 = 1,56; ih5 = 1,00; ih6 = 0,74; iR = 6,26	ih1 = 6,68; ih2 = 4,05; ih3 = 2,44; ih4 = 1,54; ih5 = 1,00; iR = 6,95	ih1 = 6,72; ih2 = 4,03; ih3 = 2,42; ih4 = 1,54; ih5 = 1,00; iR = 6,16
SISTEMA DE FRENOS							
		Recirculación de bolas con asistencia hidráulica					
SISTEMA DE FRENOS							
Tipo		Freno de aire doble					
Freno principal		Delanteros: Freno de disco; Traseros: Freno de tambor, resorte acumulador, impacto en las ruedas traseras		Tipo tambor, neumático, resorte acumulador, impacto en las ruedas traseras		Delanteros: Freno de disco; Traseros: Freno de tambor, resorte acumulador, impacto en las ruedas traseras	
Freno auxiliar		ABS, freno del motor		ABS, retardador		ABS, freno del motor	
SUSPENSIÓN							
Delantero		2 suspensiones neumáticas y 2 amortiguadores, barra estabilizadora		2 suspensiones neumáticas y 2 amortiguadores, barra estabilizadora		2 suspensiones neumáticas y 2 amortiguadores	
Trasero		4 suspensiones neumáticas y 2 amortiguadores hidráulicos, barra estabilizadora		4 suspensiones neumáticas y 4 amortiguadores hidráulicos, barra estabilizadora		4 suspensiones neumáticas y 2 amortiguadores hidráulicos, barra estabilizadora	
NEUMÁTICOS							
		245/70R19.5 / Doble 245/70R19.5	245/70R19.5 / Doble 245/70R19.5	295/80R22.5/ Doble 295/80R22.5	295/80 R22.5 / Doble 295/80 R22.5	225/90R17.5/Doble 225/90R17.5	245/70R19.5/Doble 245/70R19.5
RENDIMIENTO DINÁMICO							
Capacidad de subida	%	37,3	46,7	46,9	47	38.7/ 40.1	54
Radio de giro mínimo	m	7,7	8,3	10,6	10,6	7.4	9.5
Velocidad máxima	km/h	104	109	125	122	95	90
Capacidad del tanque de combustible	Litro	100	140	340	340	110	120

EverGREEN 815



DISTRIBUCIÓN DE ASIENTOS

DISTRIBUCIÓN DE 29 ASIENTOS



CHASIS

CUERPO MONOCASCO COMPLETO

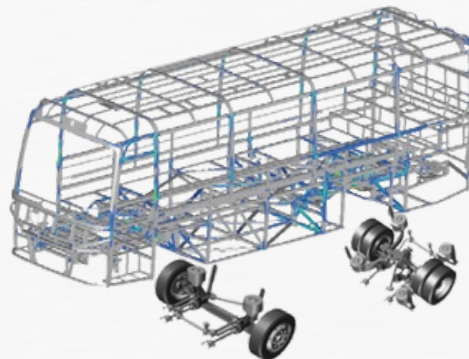

MOTOR WEICHAI



MAX. POTENCIA **170** Ps
2600 Rpm

MAX. TORQUE **600** Nm
1300-1900 Rpm



La cabina está elegantemente diseñada con un interior espacioso y lujoso



Cabina de pasajeros



Espacioso compartimento de equipaje (2.89 m³)



Luces de techo tridimensionales luminosas, con la capacidad de encenderse/apagarse lentamente, proporcionando un nivel diferente



La distancia entre las filas de asientos es de 830 mm

EverGREEN 875



DISTRIBUCIÓN DE ASIENTOS



DISTRIBUCIÓN DE 29 ASIENTOS



DISTRIBUCIÓN DE 34 ASIENTOS

CHASIS CUERPO MONOCASCO COMPLETO

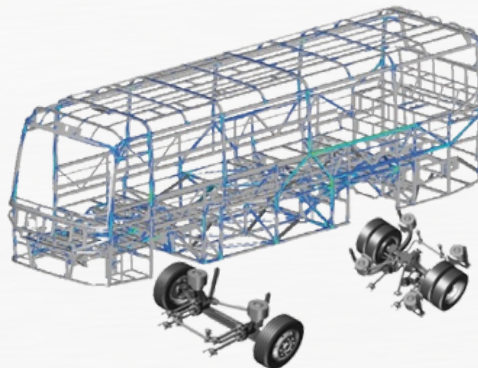

MOTOR WEICHAI

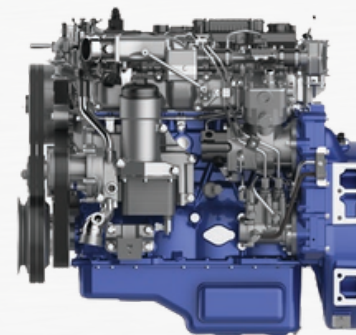

MAX. POTENCIA **220** Ps
2300 Rpm

MAX. TORQUE **800** Nm
1200-1800 Rpm



La cabina está elegantemente diseñada con un interior espacioso y lujoso



Cabina de pasajeros



Espacioso compartimento de equipaje (2.89 m³)



Luces de techo tridimensionales luminosas, con la capacidad de encenderse/apagarse lentamente para crear un ambiente diferente.



La distancia entre las filas de asientos es de 920 mm

NEW *Blue*SKY



DISTRIBUCIÓN DE ASIENTOS DISTRIBUCIÓN DE 47 ASIENTOS

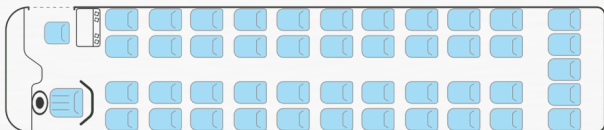

CHASIS CUERPO MONOCASCO COMPLETO

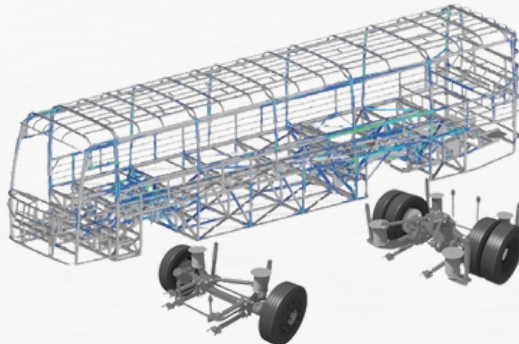

MOTOR WEICHAI

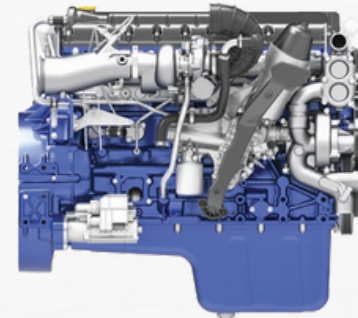

MAX. POTENCIA **336** Ps
1900 Rpm

MAX. TORQUE **1660** Nm
1000-1400 Rpm



Cabina de pasajeros



La cabina está elegantemente diseñada con un interior espacioso y lujoso



Amplio compartimento de equipaje (7.6 m³)



Luces de techo tridimensionales luminosas, con la capacidad de encenderse/apagarse lentamente para crear un ambiente diferente



La distancia entre las filas de asientos es de 860 mm

NEW *MobiHOME*



Sistema antibloqueo de frenos (ABS/ASR)



Freno electromagnético integrado en el tren motriz

CHASIS CUERPO MONOCASCO COMPLETO

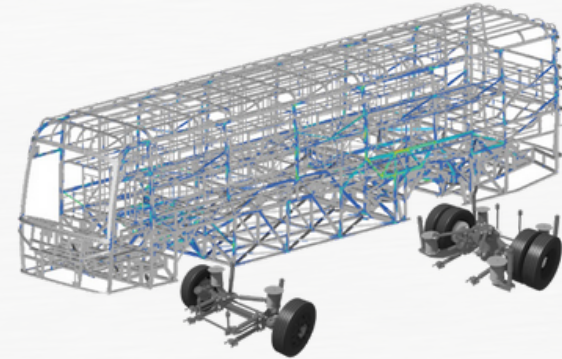

MOTOR WEICHAI

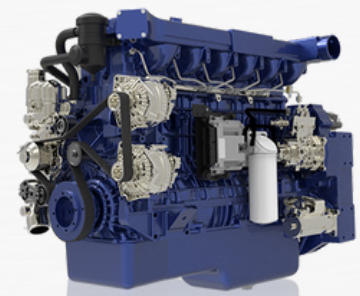

MAX. POTENCIA **375Ps**
1900 Rpm

MAX. TORQUE **1800 Nm**
1000-1400 Rpm

CABINA DEL PILOTO



La cabina está elegantemente diseñada con un interior espacioso y lujoso



Tablero cromado para un aspecto lujoso, pantalla de visualización de información múltiple



El interruptor CAN ACTIA con múltiples funciones integradas



Controles integrados en el volante



El botón de encendido y apagado del motor se encuentra en el tablero



El tablero auxiliar está equipado con carga inalámbrica

NEW MOBIHOME - PREMIUM (24 CAMAS)



La luz de techo tridimensional con efecto de atenuación



Control remoto para masajes



Cama recién diseñada adecuada para la antropometría del cuerpo (ancho 880 mm)

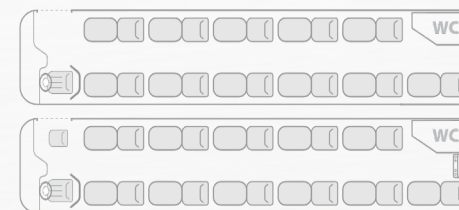

22 CAMAS + BAÑO

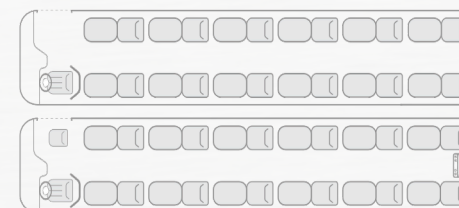

24 CAMAS

NEW MOBIHOME - PREMIUM (34 CAMAS)



32 CAMAS + BAÑO



34 CAMAS



La luz de techo tridimensional con efecto de ondulación y atenuación



Refrigerador de 35 litros



Cama recién diseñada adecuada para la antropometría del cuerpo

NEW MOBIHOME - LUXURY



Puerto de carga (Tipo A y C)



Equipado con lámpara de lectura de 2 modos de brillo y rejillas de ventilación cromadas



Refrigerador de 35 litros

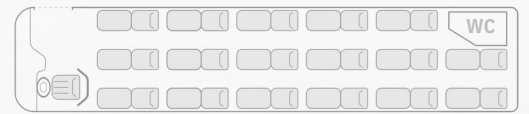

36 ASIENTOS (34 CAMAS + 2 SASIENTOS + WC)

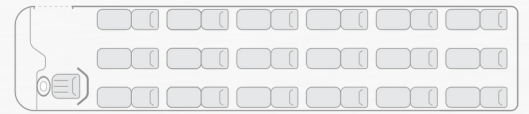

38 ASIENTOS (36 CAMAS + 2 ASIENTOS)

CITY BUS

City Bus es una línea de productos de autobuses urbanos de nueva generación, posicionada como un vehículo de transporte público de pasajeros de calidad, amigable y orientado al valor

+ Garden 79CT tiene una capacidad de 40 asientos / 47 asientos / 55 asientos

+ Meadow 89CT tiene una capacidad de 60 asientos, incluyendo 24 asientos y 36 asientos de pie



DISTRIBUCIÓN DE ASIENTOS



GARDEN 79CT (40 ASIENTOS)
17 asientos, 18 de pie, 04 asientos prioritarios,
01 asiento para silla de ruedas



GARDEN 79CT (40 ASIENTOS)
25 asientos + 15 de pie



GARDEN 79CT (47 ASIENTOS)
25 asientos, 22 de pie

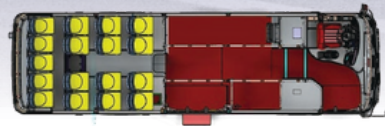

GARDEN 79CT (55 ASIENTOS)
18 asientos, 37 de pie



MEADOW 89CT (60 ASIENTOS)
24 asientos + 36 de pie



El espacioso compartimento de pasajeros, con un buen aislamiento acústico, ayuda a los clientes a sentirse lo más cómodos posible



El techo utiliza materiales de aluminio de alta calidad, con 02 filas de luces tubulares a lo largo del automóvil



Espacio amplio en la cabina, creando comodidad para el conductor



Sistema de agarre de pasajeros firme y estético



Asientos de pasajeros importados, equipados con cojines de asiento suaves

ABS (SISTEMA DE FRENOS ANTI-BLOQUEO)

Garantizando la seguridad al frenar de forma repentina, especialmente en condiciones de lluvia y para evitar obstáculos. El ABS opera para minimizar la fricción deslizante

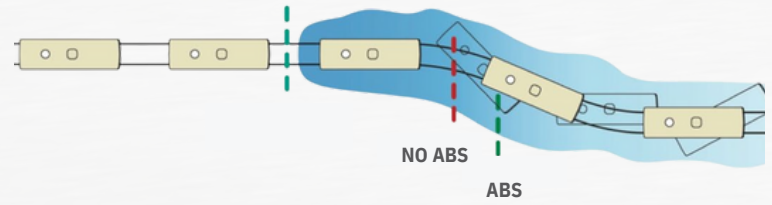

CAJA DE CAMBIOS RÁPIDA - USA



Las puertas se abren y cierran con control eléctrico neumático. Su gran tamaño facilita la rotación de los pasajeros. El piso está diseñado según los estándares de autobuses públicos, requiere solo un paso para acceder

SIGHTSEEING 120SS

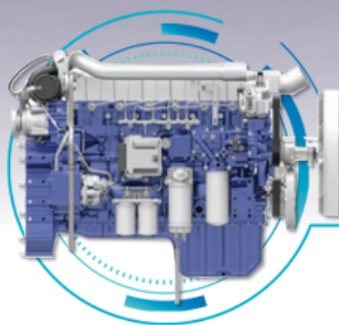

**MOTOR WEICHAJ
WP7.300**

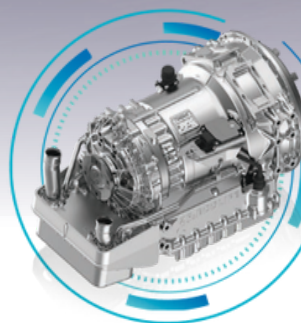

**TRANSMISIÓN AUTOMÁTICA DE 6
VELOCIDADES / ZF 6AP1200B**

EL AUTOBÚS DE DOS PISOS CON UN ASPECTO MODERNO Y SOFISTICADO



Equipado con cinturones de seguridad de 3 puntos, asientos ajustables en 6 direcciones con aire acondicionado



Cuenta con cinturones de seguridad y otras comodidades: cargador USB, reposabrazos, etc

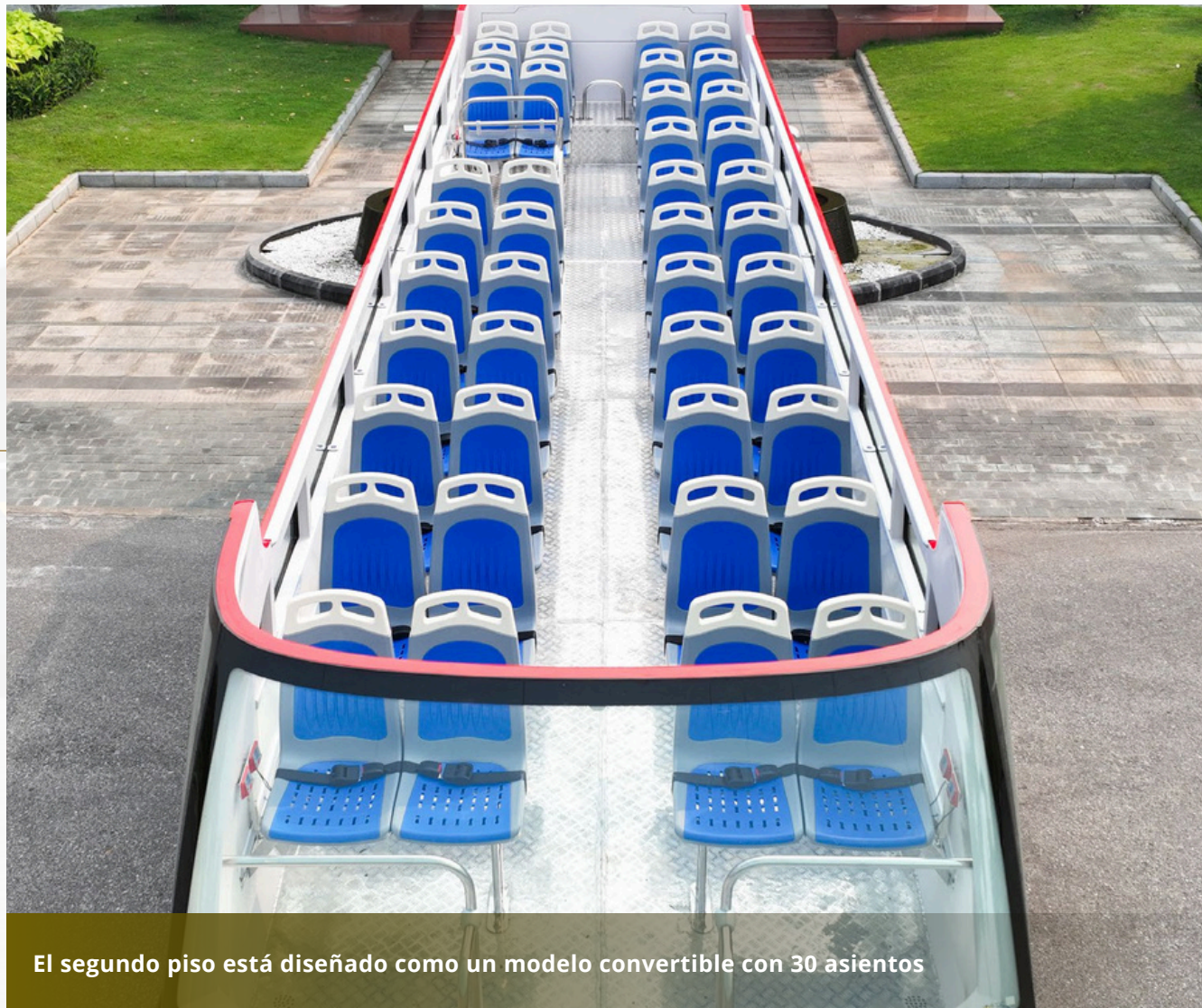

El segundo piso está diseñado como un modelo convertible con 30 asientos



Alpha Tauro

ALPHA TAURO TRANSPORTING

Edificio Almacenadora Mercantil,
Ojo de Agua, Vía Transistmica Distrito
de San Miguelito Corregimiento, Panamá

+507 6573 1676